

DANMARK

PATENT

Nr. 65533.



## BESKRIVELSE

MED TILHØRENDE TEGNING

OFFENTLIGGJORT DEN 18. AUGUST 1947

AF

DIREKTORATET FOR PATENT- OG VAREMÆRKEVÆSENET.

Kontorchef SVERRE HAGERUP BULL,

JAR VED OSLO, NORGE.

## Dukketeater.

Patent udstedt den 4. August 1947. Patentsiden løber fra den 28. Juni 1944. Fortrinsret paaberaabt fra den 29. Juni 1943 (Norge).

Den foreliggende Opfindelse angaar et Dukketeater, og Hensigten med Opfindelsen er at skabe et Teater, som er billigt at fremstille, og som muliggør en let Opstilling og Udskiftning af Kulisserne.

Det her omhandlede Dukketeater er af den Art, hvor Scenegulvet hviler i eller paa en til Prosceniet hængslet Ramme, og bestaar af en Række Trælister, mellem hvilke Kulisserne kan fastgøres. Det for Dukketeateret ifølge Opfindelsen ejendommelige er, at det eventuelt udskiftelige Scenegulv dannes af en Række i en Ramme indbyrdes forskydelige Lister, mellem hvilke Kulisserne kan klemmes fast, eventuelt ved et Fjedertryk.

Ved Dukketeatre med et af en Plade bestaaende Gulv er det kendt at fastgøre Kulisserne og Bagtæppet mellem Klemmeorganer foroven og fornedet paa Bæresøjler, der er anbragt med uforanderlig indbyrdes Afstand langs Gulvets Sidekanter. Herved er Kulisserne bundet til faa ganske bestemte Stillinger.

I en anden kendt Konstruktion bestaar Gulvet af en Art Rist med faste Ribber, hvis indbyrdes Afstand overalt er den samme, og hvis mod hinanden vendende Sideflader har Nøter til Styring af særlige Glidere, der kan føres ind mellem Listerne. Saadanne Glidere kan bære en Kulisseholder, bestaaende af en lodret

Bæresøjle med et Klemmeorgan foroven, og herved opnaas større Variationsmuligheder ved Opsætningen af Kulisserne, idet Kulissegliderne kan indsættes i en vilkaarlig Rille.

Ved Dukketeateret ifølge den foreliggende Opfindelse er Gulvlisterne bevægelige paa en saadan Maade, at de kan klemmes imod hinanden, og herved opnaas den Fordel, at Opsætningen af Kulisserne sker helt uden Brug af Bæresøjler, idet Kulisserne her alene bæres af Scenegulvet, derved at deres Underkanter indklemmes mellem to Gulvlister. Denne Fastgørelsesmaade for Kulisserne medfører, dels at disse let og hurtigt kan opstilles og nedtages, dels at hele Teateret kan fremstilles billigere.

Paa Tegningen, er der fremstillet en Udførelsesform for et Dukketeater ifølge Opfindelsen.

Fig. 1 viser Dukketeateret i et perspektivisk Billede og med et bortskaaret Parti, og

Fig. 2 Prosceniet bagfra med den paa-hængslede Ramme, som Scenegulvrammen hviler paa.

Scenegulvet bestaar af en Plade 1, til hvis Overside der er fastgjort Lister 2, som danner en Ramme rundt langs Pladens Kanter. Inden i denne Ramme er der anbragt en Række Lister 3, som ligger tæt ind til hinanden, og som ligger løst i Rammen, saaledes at Listerne kan

forskydes i Retningen til og fra hinanden. Listerne 3 har ved Enderne Styring i de Rammens Sider dannende Lister 2.

Kulisserne, som er betegnet med 4, kan anbringes mellem Listerne 3, efter at en af disse Lister er fjernet, saaledes at der bliver lidt Bevægelsesfrihed for Listerne 3. Herefter kan Kulisserne stikkes ned paa de passende Steder, hvorefter en Liste, som er tyk nok til at skabe Pres mellem Listerne, trykkes ned et Sted i eller ved Enderne af Rækken af Lister 3. For at skabe Pres mellem Listerne kan der ogsaa findes en fjedrende Indretning, f. Eks. en Bladfjeder, langs Rammens Endekant, hvorved der opnaas Uafhængighed af en speciel Listetykkelse. Som Regel vil det dog være tilstrækkeligt at trykke den samme Liste ned, som er fjernet, idet Spillerummet mellem Listerne kan vælges passende.

Forvæggen eller Prosceniet er betegnet med 5 og Sceneaabningen med 6. Inden for Sceneaabningen er der fortrinsvis en Udsparring 7 i Scenegulvet, som gør det muligt at anbringe de til Belysning fornødne Lamper. Forvæggen bestaar af en enkelt Plade, hvortil der er fastgjort to Lister 8, en ved hver Side af Sceneaabningen. Hver af disse Lister er hængselforbundet med en Liste 9, som danner Underliggere for Scenegulvrammen. Hængslerne er betegnet med 10. Listerne 9 danner sammen med en bagtil anbragt Tværliste 11 en Ramme, som Scenegulvrammen 2 med Bundpladen 1 hviler i eller

paa. Der kan eventuelt findes Tappe eller lignende paa Underlagsrammen, saaledes at Scenegulvet kan hvile fastlaaset paa Underlagsrammen. Underlagsrammen har et Par paa-hængslede Ben 19, og foran ved Prosceniet er der anbragt en Dækplade eller et Forstykke 20 for at dække Rummet under Scenegulvet og Lysarrangement. Forvæggen kan, efter at Scenegulvet er fjernet, klappes ned mod Underlagsrammen, hvorved Dukketeateret optager lille Plads, naar det sættes bort. Forvæggen og Benene holdes fastlaaset i vertikal Stilling af en hensigtsmæssig Laasemekanisme.

For at kunne foretage en hurtig Sceneforandring er Dukketeateret fortrinsvis forsynet med et ekstra Scenegulv af samme Art som Hovedgulvet. Paa dette ekstra Gulv kan Kulisserne stilles op, og saa snart Kulisserne er fjernet fra Hovedgulvet, eller dette er fjernet, sættes det nye Gulv paa Plads. Derved opnaas en øget Effektivitet af Arrangementet.

#### Patentkrav.

Dukketeater af den Art, hvor Scenegulvet hviler i eller paa en til Prosceniet hængslet Ramme og bestaar af en Række Tværlistor mellem hvilke Kulisserne kan fastgøres, kendetegnet ved, at det eventuelt udskiftelige Scenegulv dannes af en Række i en Ramme indbyrdes forskydelige Lister, mellem hvilke Kulisserne kan klemmes fast, eventuelt ved et Fjedertryk.

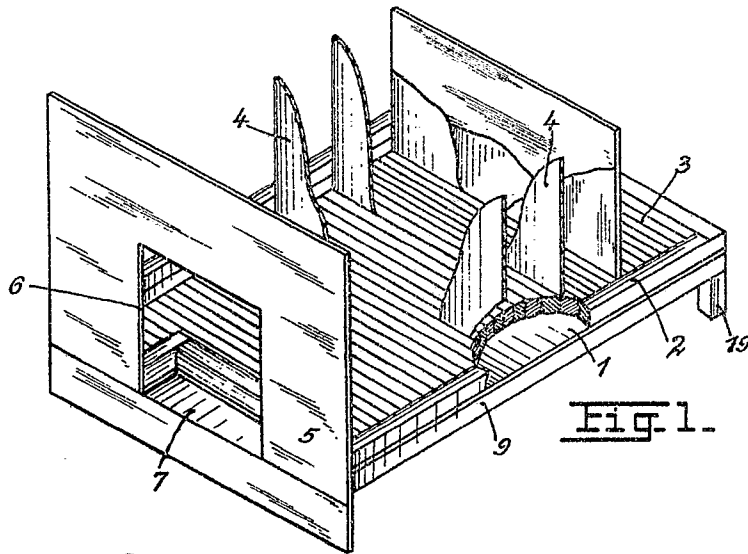

Fig. 1.

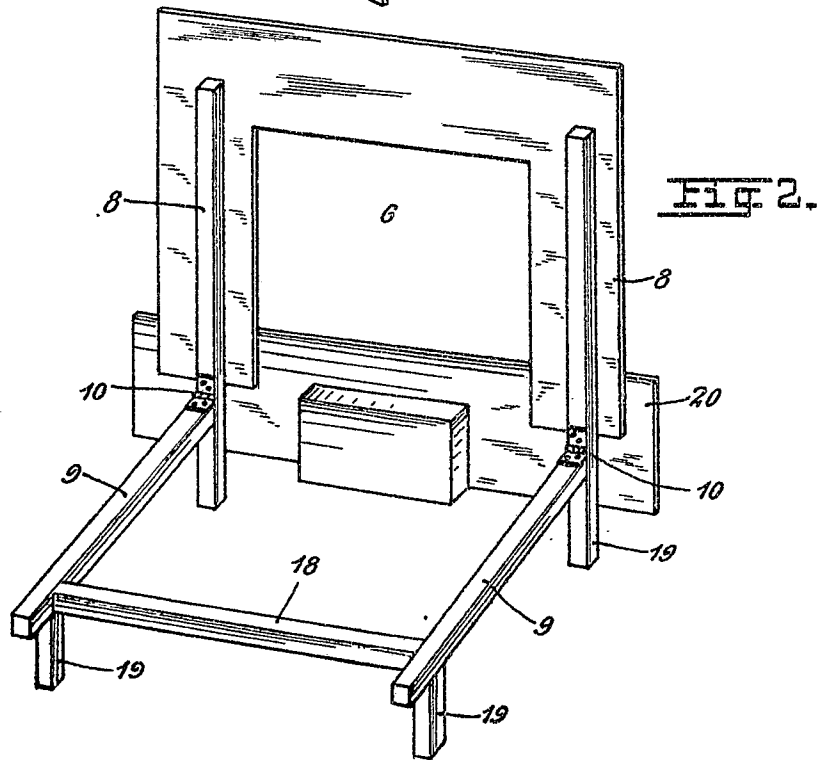

Fig. 2.